

Dieses Blatt beinhaltet die Montageanleitung für folgende Produkte:

Lichtmaschinendeckelschoner	EC-ZX6-2009-1
Kupplungsdeckelschoner	EC-ZX6-2009-2
Zündungsdeckelschoner	EC-ZX6-2007-3
Rahmenprotektoren "Bullet Slider"	FS-ZX6-2009-R
Montagegeständeraufnahme	BA12-8
Kettenschutzfinne	CGA-09



Lichtmaschinendeckelschoner
ART NO. EC-ZX6-2009-1

- 1 entfernen Sie die linke Unterverkleidung
- 2 demontieren Sie die Schrauben 1-4 von dem orig. Lichtmaschinendeckel
- 3 platzieren Sie das GBRacing Cover über dem orig. r over the Lichtmaschinendeckel
- 4 montieren Sie die mitgelieferten Schrauben locker an der richtigen Position
- 5 ziehen Sie die Schrauben mit 11Nm gemäß Herstellerangabe fest
BITTE NICHT ÜBERDREHEN
- 6 montieren Sie wieder die Verkleidung

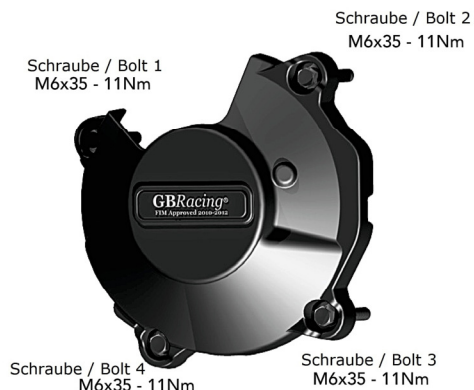
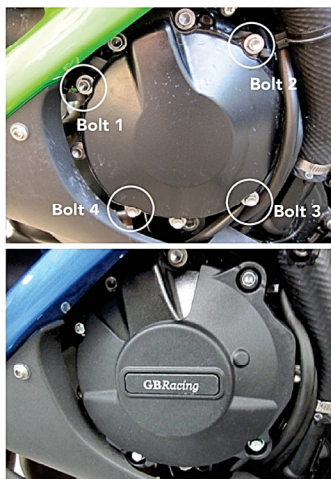

Kupplungsdeckelschoner
ART NO. EC-ZX6-2009-2

- 1 entfernen Sie die rechte Unterverkleidung
- 2 demontieren Sie die Schrauben 1-4 von dem orig. Kupplungsdeckel
- 3 platzieren Sie das GBRacing Cover über dem orig. Kupplungsdeckel
- 4 montieren Sie die mitgelieferten Schrauben locker an der richtigen Position
- 5 ziehen Sie die Schrauben mit 11Nm gemäß Herstellerangabe fest
BITTE NICHT ÜBERDREHEN
- 6 montieren Sie wieder die Verkleidung

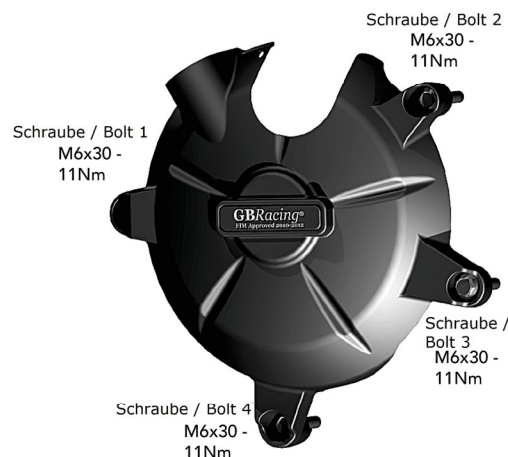
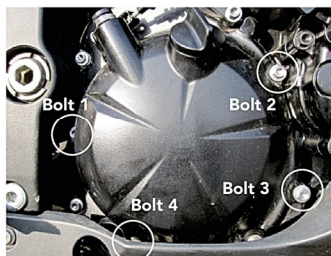

Zündungsdeckelschoner
PART NO. EC-ZX6-2007-3-GBR

- 1 entfernen Sie die rechte Unter- und Oberverkleidung
- 2 demontieren Sie die Schrauben 1-4 von dem orig. Zündungsdeckel
- 3 platzieren Sie das GBRacing Cover über dem orig. Zündungsdeckel
- 4 montieren Sie die mitgelieferten Schrauben locker an der richtigen Position
- 5 ziehen Sie die Schrauben mit 11Nm gemäß Herstellerangabe fest
BITTE NICHT ÜBERDREHEN
- 6 montieren Sie wieder die Verkleidung

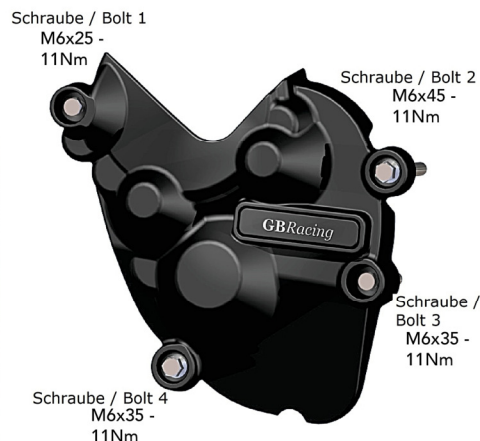
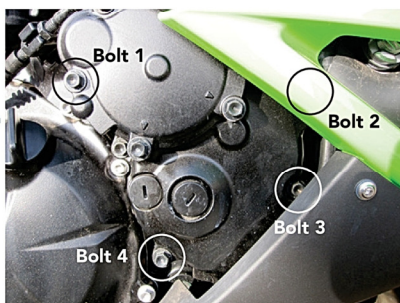

Rahmenprotektoren "Bullet Slider" - RACE links
ART NO. FS-ZX6-2009-LHS-R

- 1 demontieren Sie die obere Motorhalteschraube
- 2 setzen Sie die mitgelieferte Schraube in die Aluminiumbuchse an die richtige Position
- 3 ziehen Sie die Schraube mit 40Nm fest
- 4 schieben Sie den Protektor (CPM3) auf die Aluminiumbuchse
- 5 schrauben Sie den Protektor von vorne mit der Schraube M6 handfest



Rahmenprotektoren "Bullet Slider" - RACE rechts
ART NO. FS-ZX6-2009-RHS-R

- 1 demontieren Sie die obere Motorhalteschraube
- 2 setzen Sie die mitgelieferte Schraube in die Aluminiumbuchse an die richtige Position
- 3 ziehen Sie die Schraube mit 40Nm fest
- 4 schieben Sie den Protektor (CPM3) auf die Aluminiumbuchse
- 5 schrauben Sie den Protektor von vorne mit der Schraube M6 handfest



Montageständeradapter mit Protektor M8
ART NO. BA12-8

- 1 stecken Sie die Schraube durch den Adapter wie abgebildet
- 2 montieren Sie die Baugruppe an der Schwinge an der dafür vorgesehenen Position
- 3 ziehen Sie die Schrauben mit 8Nm fest

BITTE NICHT ÜBERDREHEN



Montageständeradapter

Kettenschutzfinne
ART NO. CGA09

- 1 Montieren Sie 2 M6 x 20 mm Schrauben und Unterlegscheiben durch den die Finne in den schwarz eloxierten Aluminium-Montageblock CGA-09
- 2 Positionieren Sie die Baugruppe unter der Schwinge und markieren sie die beiden Löcher an der Schwinge. Hinweis: Von der Kette bis zur Finne sollte ein Mindestabstand von 5 mm eingehalten werden.
- 3 Bohren Sie die markierten Löcher mit 5mm
- 4 schneiden Sie in die Löcher ein M6 Gewinde
- 5 montieren Sie nun zuerst den Block unter der Schwinge
Schrauben mit ca. 10Nm anziehen **ACHTUNG: BITTE NICHT ÜBERDREHEN**
- 6 dann montieren Sie den Kettenschutz an dem Block

